

MANUALE D'USO ACE



**OFF CARR S.r.l. Via Dell'Artigianato II, 29 35010 Villa del Conte
(PD) Italy**

Tel. +39 049 9325733 Fax +39 049 9325734

offcarr@offcarr.com - www.offcarr.com



INDICE

	Assistenza tecnica e modalità di garanzia	pag. 3
1.	Presentazione	pag. 4
2.	Imballaggio, trasporto e consegna	pag. 4
3.	Messa in servizio	pag. 5
4.	Regolazioni	pag. 5
5.	Uso della carrozzina	pag. 6
6.	Principali rischi legati a un uso scorretto della carrozzina	pag. 7
7.	Manutenzione, ispezioni e controlli	pag. 7
8.	Differenziazione dei materiali	pag. 8

Leggere attentamente quanto riportato su questo manuale prima di effettuare qualunque operazione con questo ausilio. Per qualsiasi problema contattate la ditta costruttrice all'indirizzo di seguito riportato o contattate un rivenditore autorizzato.

OFF CARR S.R.L. Via dell'Artigianato II, 29
35010 VILLA DEL CONTE (Padova) Italy
Tel. +39 049 9325733 Fax +39 049 9325734
E-mail: offcarr@offcarr.com <http://www.offcarr.com>

Assistenza tecnica autorizzata

- 1) Per qualsiasi problema rivolgersi alla ditta costruttrice o al rivenditore notificando il modello ed il nr. matricola della carrozzina in oggetto.
- 2) Per denunciare eventuali guasti o rotture, scrivere o telefonare in ditta comunicando quanto segue:
 - a) modello e numero di matricola;
 - b) tipo di guasto;
 - c) riferimento dell'utilizzatore;
 - d) rivenditore.

Modalità di garanzia

1. Il periodo di garanzia del telaio è pari a 2 (due) anni a decorrere dalla data di consegna della carrozzina stessa. Registra la tua carrozzina nel sito www.offcarr.com per confermare di averla ricevuta.
2. Le parti di naturale usura non rientrano nella garanzia, tranne per un logorio improprio a causa di accertati difetti di fabbricazione.
3. La garanzia non comprende le spese dell'eventuale trasporto.
4. Durante il periodo di garanzia, la OFFCARR potrà procedere a propria discrezione alla riparazione o alla sostituzione della parte difettosa.
5. Non è riconosciuta alcuna garanzia per danni provocati da negligenza, trascuratezza, manomissioni o da errate manutenzioni da parte di personale non autorizzato.
6. Per danni avvenuti durante il trasporto, non risponderà la OFFCARR ma il trasportatore stesso, pertanto è indispensabile notificare immediatamente il danno riportato al trasportatore e per conoscenza alla OFFCARR.
7. Ogni carrozzina è accompagnata dal presente manuale.
8. La targhetta riportante la matricola della carrozzina e l'indirizzo del costruttore non deve mai essere tolta, pena la decadenza della garanzia.

1. Presentazione

La carrozzina modello ACE è un dispositivo medico non invasivo, progettato per il gioco del tennis e realizzato per compensare o attenuare un handicap motorio.

È vietato l'utilizzo della carrozzina e di loro parti per un uso improprio o diverso da quanto previsto su questo manuale.

ACE è una carrozzina superleggera a telaio fisso in titanio.
Il telaio e le tele possono essere fornite in diverse colorazioni.
La pedana è regolabile in altezza.

Le ruote posteriori sono ad estrazione rapida per permetterne una facile rimozione durante i trasferimenti.

ACE è assemblata e fornita in base alle specifiche riportate sulla scheda d'ordine. Eventuali modifiche e/o regolazioni devono essere eseguite da personale specializzato.

Fare riferimento al modulo d'ordine per la gamma completa di opzioni ed accessori disponibili.

2. Imballaggio, trasporto e consegna

Tutte le carrozzine sono spedite imballate in scatole di cartone chiuse, allo scopo di proteggerle dagli urti e dalla polvere.

La carrozzina deve essere trasportata con mezzi che la proteggano dagli agenti atmosferici, come richiamato nell'apposita indicazione posta sull'imballo.

All'atto del ricevimento, controllare l'integrità dell'imballo.

Riportare eventuali anomalie sulla documentazione di accompagnamento ed avvertire tempestivamente la ditta che ha effettuato il trasporto e per conoscenza la OFFCARR in caso di danni riportati dal contenuto.

Effettuati questi controlli preliminari, obbligatori per la validità della garanzia, se la carrozzina non verrà usata a breve termine, re-imballare la stessa e conservarla in un luogo privo di umidità.

Non appoggiare oggetti sopra l'imballo come indicato dalla simbologia riportata sull'imballo stesso.

8. Differenziazione dei materiali

Le carrozzine sono realizzate utilizzando i seguenti materiali: alluminio; acciaio; resine poliuretaniche e termoindurenti; fibra di carbonio e resine epossidiche; altri materiali compositi.

La suddivisione e lo smaltimento di detti materiali devono avvenire nel rispetto delle vigenti disposizioni di legge.

Tutti gli elementi che compongono la carrozzina sono disponibili come parti di ricambio.

La OFF CARR S.R.L. si riserva il diritto di apportare miglioramenti e/o modifiche ai propri prodotti senza preavviso rispettando comunque i termini di garanzia contrattuali e la disponibilità delle parti di ricambio secondo i termini di legge.

ATTENZIONE!

Controllare sempre il corretto bloccaggio del dispositivo di estrazione rapida delle ruote specialmente per chi è abituato a staccarle e ricomporle frequentemente.

La carrozzina va manutenzionata regolarmente sia per mantenerla efficiente ma soprattutto per mantenerne i requisiti di sicurezza.

Manutenzioni inefficaci e l'uso improprio dell'ausilio potrebbero provocare danni e lesioni agli utenti o accompagnatori.

7. Manutenzione, ispezioni e controlli

Settimanalmente:

- ✓ Controllare la pressione dei pneumatici. Ogni copertura riporta sulle fasce laterali la massima pressione per cui sono state progettate. Un pneumatico sgonfio pregiudica l'efficacia dei freni e la scorrevolezza della carrozzina.
- ✓ Verificare l'efficienza dei dispositivi di estrazione rapida, tenerli puliti e se necessario ungere i perni e le bussole con un po' di lubrificante per garantire le operazioni di estrazione e reinserimento delle ruote.

Trimestralmente:

- ✓ Controllare il fissaggio delle viti delle bussole delle ruote posteriori.
- ✓ Verificare l'usura delle ruote anteriori. Nel caso di routine piene potrebbero essere usurate al punto tale da influire sull'assetto anteriore della carrozzina. In questo caso procedere alla sostituzione delle ruote.
- ✓ Verificare l'efficienza dei cuscinetti sulle ruote posteriori, anteriori e sulle piastre portaforcina.
- ✓ Lubrificare le parti in movimento come gli alberini di estrazione rapida delle ruote e le bussole per le ruote. Come lubrificante suggeriamo un olio silicone, che è efficiente e non sporca.

Si raccomanda di affidarsi esclusivamente a personale esperto ed autorizzato per qualsiasi intervento di manutenzione e/o sostituzione di parti che compongono la carrozzina.

3. Messa in servizio

La carrozzina viene spedita con le ruote posteriore smontate.

Controllare la pressione delle ruote se pneumatiche, verificando la corrispondenza con il valore indicato sulla copertura (normalmente 7,5 BAR).

Per posizionare le ruote posteriori, inserire l'alberino sulla ruota e tenendo premuto il pulsante infilarlo nell'apposita bussola sul telaio della carrozzina.

Verificare il corretto aggancio delle ruote posteriori, controllando il rilascio del pulsante e provando a tirare la ruota verso l'esterno senza premere il pulsante stesso.

Eventuali accessori richiesti al momento dell'ordinazione devono essere opportunamente montati prima di usare la carrozzina.

4. Regolazioni

In fase di ordinazione, nell'apposita scheda si scelgono i parametri per assicurare la massima corrispondenza della carrozzina alle esigenze del cliente. Tuttavia in caso di necessità vi è la possibilità di intervenire successivamente. Nel caso necessiti questo tipo d'intervento si raccomanda di fare riferimento a personale esperto ed autorizzato.

4.1 Regolazione della tensione del telo schienale

La regolazione della tensione del telo schienale può essere facilmente eseguita agendo sulle strisce di velcro poste sotto l'imbottitura:

- Alzare il telo schienale.
- Tirare o rilasciare le strisce di velcro a seconda che vogliate tenderlo o allentarlo.
- Ripiegare nuovamente il telo schienale.

4.2 Regolazione in altezza della pedana

La pedana è fissata al telaio tramite dei morsetti con 2 viti:

- Allentare completamente le 2 viti.
- Posizionare la pedana all'altezza desiderata.
- Fissare le viti.

4.3 Calibrazione dello spillo delle ruote posteriori

Le ruote posteriori si fissano alla carrozzina tramite un asse ad estrazione rapida che viene inserito nella bussola predisposta sull'asse (Fig.1).



Figura 1

L'asse ad estrazione rapida ha un dado che consente la regolazione precisa della lunghezza utile, in modo che le ruote siano fissate saldamente e senza giochi.

- Se quando si inserisce la ruota posteriore le sfere di fissaggio non raggiungono la fine della bussola, la ruota non risulta fissata alla carrozzina e si può estrarre senza premere il pulsante di sblocco. In questo caso è necessario svitare il dado della quantità necessaria a far uscire le sfere di bloccaggio dalla fine della bussola.
- Se, invece, quando si fissano le ruote alla carrozzina, non sia possibile estrarle senza premere il pulsante ma risultino leggermente libere di muoversi, in questo caso occorre avvitare il dado di calibrazione per far premere le sfere di bloccaggio sulla bussola (Fig.2).



Figura 2

5. Uso della carrozzina

Per muoversi con sicurezza e utilizzare efficacemente la carrozzina, si raccomanda di consultare personale esperto.

Di seguito sono riportati alcuni suggerimenti per un uso corretto della carrozzina, mirati anche a mantenerne nel tempo le caratteristiche di sicurezza e durata.

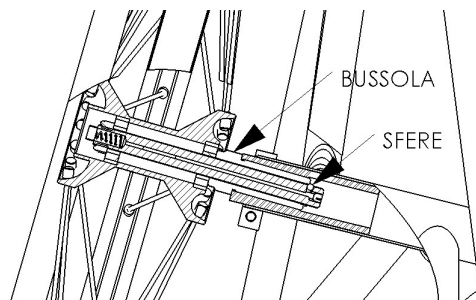
Se una ruota è sgonfia il freno perde la sua efficacia ed la carrozzina perde la normale scorrevolezza.

Evitare di chinarsi troppo in avanti perché spostando eccessivamente il baricentro è possibile raggiungere il ribaltamento.

Affrontare pendenze sopra gli 6° sempre con un accompagnatore.

Maggiore è l'interasse tra il mozzo delle ruote e l'asse dello schienale, migliore è la maneggevolezza e maggiore è il rischio di ribaltamento.

La carrozzina va usata solo per il trasporto di una persona e non di oggetti in generale.

Evitare il contatto della carrozzina con l'acqua. Si possono determinare ossidazioni indesiderate di alcune parti metalliche ed il decadimento delle caratteristiche di sicurezza dei materiali interessati.

Evitare il contatto con l'acqua marina e con la sabbia, in questi casi procedere a un'immediata ed accurata pulizia in particolare per i cuscinetti.

Effettuare un accurato controllo della carrozzina almeno ogni tre mesi.

Mantenere pulita la carrozzina prolunga l'efficienza della stessa e contribuisce a valorizzare la propria immagine.

ATTENZIONE!

Tenere la carrozzina lontana da fonti di calore in quanto i rivestimenti non sono ignifughi. La carrozzina in particolari configurazioni può includere tra i suoi componenti alcune parti metalliche cromate. In caso di allergia al Cromo non usare l'ausilio ed informare la ditta per le necessarie sostituzioni se non già specificate al momento dell'ordine.

Si prega di avvertire la ditta nel caso si verificano allergie ed altri inconvenienti simili dovuti al contatto con materiali che compongono la carrozzina. Il tessuto usato per i rivestimenti della carrozzina non è impermeabile. In caso di necessità è lavabile con acqua a bassa temperatura.

In ogni caso evitare di bagnare o immergere altre parti della carrozzina.

Non vi è evidente pericolo di lesioni personali durante le operazioni di apertura e chiusura in quanto la carrozzina è stata progettata per ridurre i rischi accidentali durante l'uso o la preparazione all'uso.

6. Principali rischi legati ad un uso scorretto della carrozzina